

# Plan de construction

# **Kicker**



## Dimensions

1668 x 890 x 700 mm

## Fournitures

Tige métallique (8 pièces): Ø 18 mm

Poignées (8 pièces)

Protections d'ouverture (32 pièces)

Ressort (16 pièces)

Anneau en caoutchouc (16 pièces)

Anneau de fermeture en plastique (16 pièces)

Arrêt (4 pièces)

Charnières (4 pièces)

Ballon

## Elements en bois

Pieds (4 pièces): 890 x 218 x 18 mm

Parois laterales courtes (2 pièces): 890 x 664 x 18 mm

Parois laterales longues (2 pièces): 1232 x 280 x 18 mm

Parois Double (2 pièces): 1196 x 122 x 18 mm

Regles de renfort (2 pièces): 1632 x 40 x 40 mm

Buts (2 pièces): 664 x 122 x 18 mm

Fond: 664 x 1232 x 18 mm

Bac de récupération (2 pièces): 616 x 250 x 18

Lattes de fixations pour le bac de récupération (4 pièces): 250 x 22 x 18 mm

Lattes de fixations pour le bac de récupération (2 pièces): 580 x 22 x 18 mm

Couvercles (2 pièces): 700 x 236 x 18 mm

Supports pour couvercles (8 pièces): 140 x 40 x 40 mm

Coins en pente (4 pièces): 170 x 170 x 5 mm

Joueurs (22 pièces): 92 x 38 x 18 mm

Regardez la vidéo sur  
[www.dobbit.be](http://www.dobbit.be)  
via [ce lien](#)  
ou via le QR



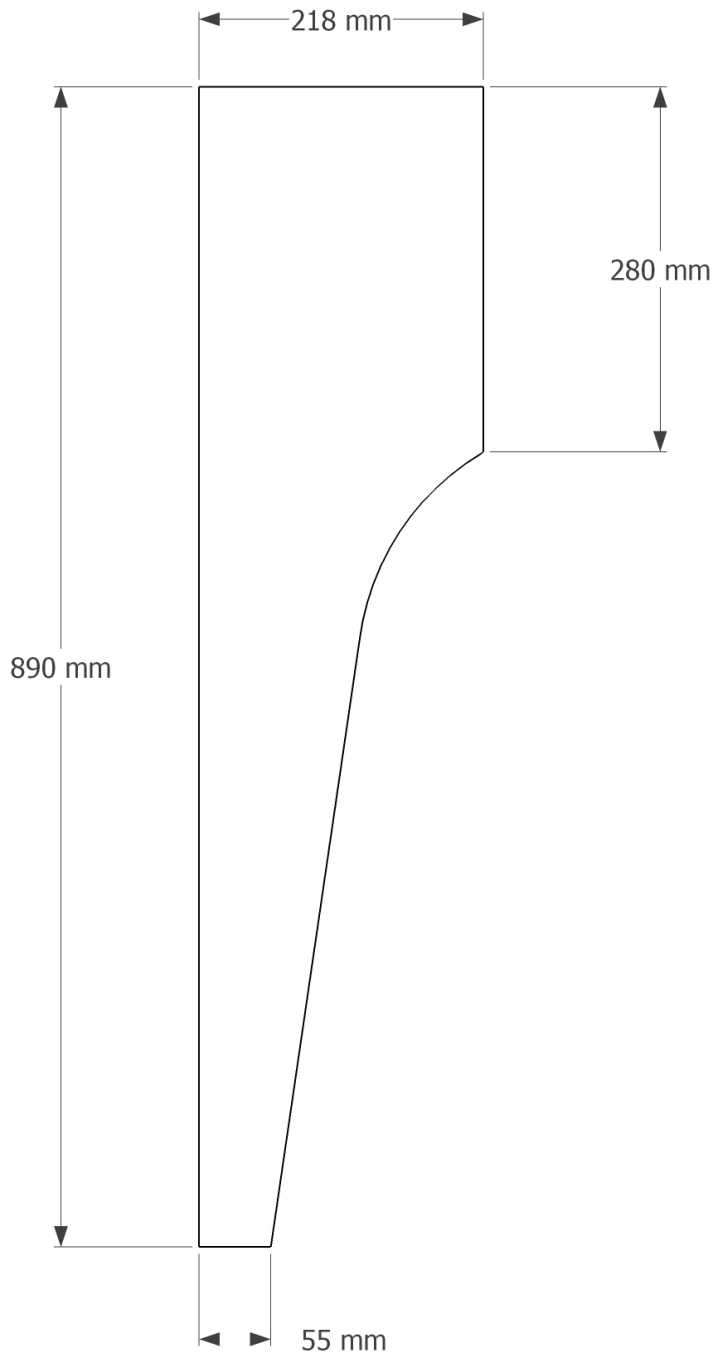

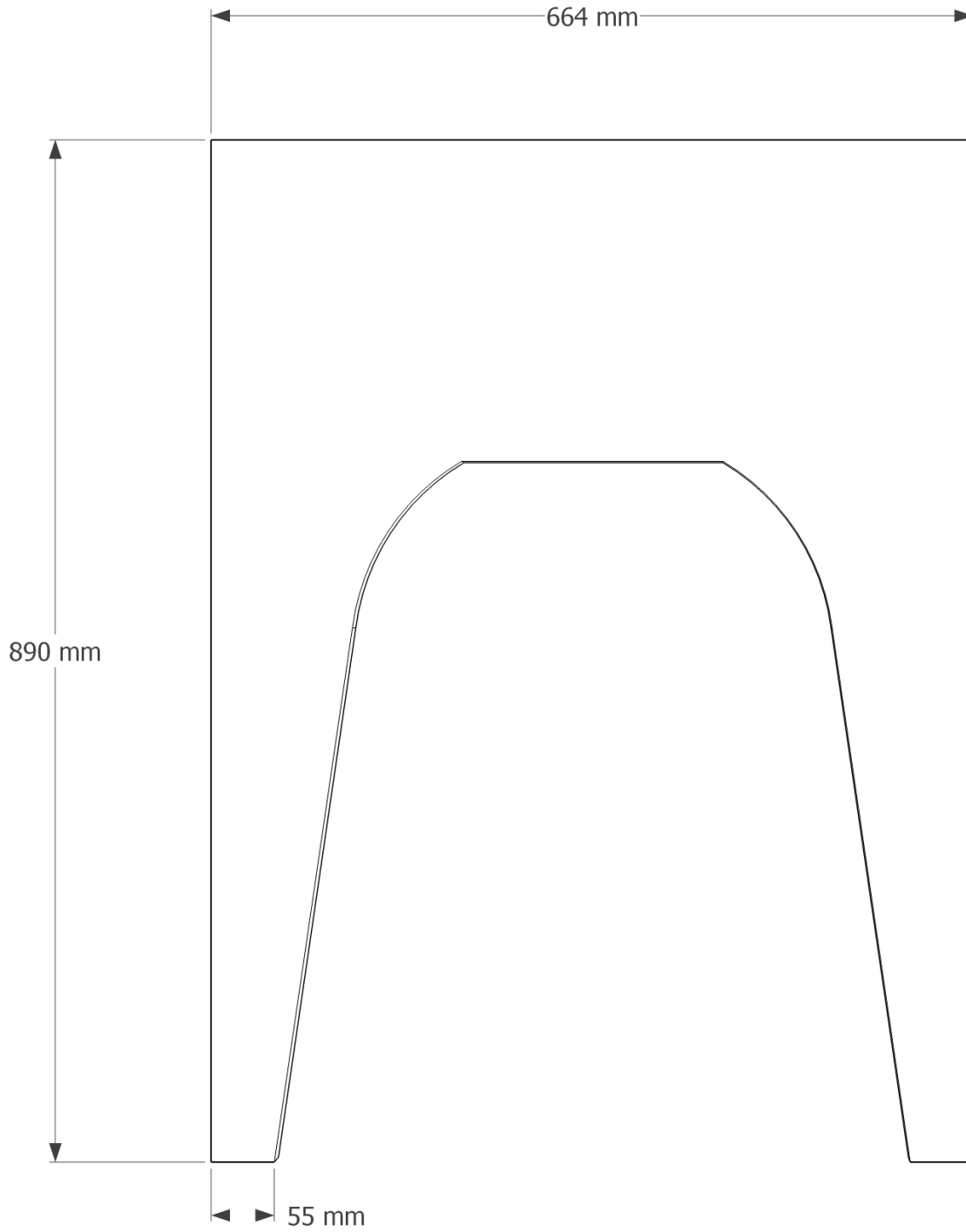

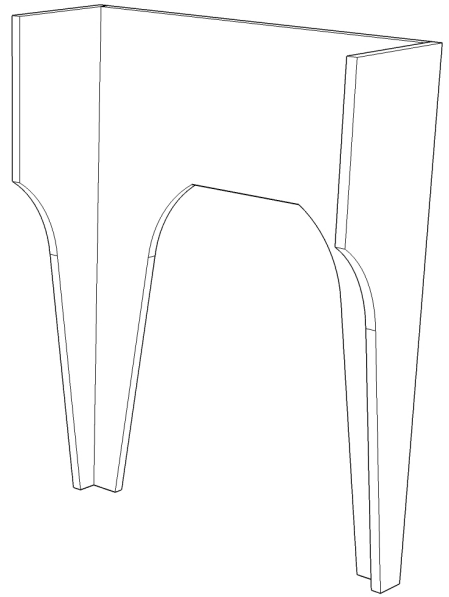
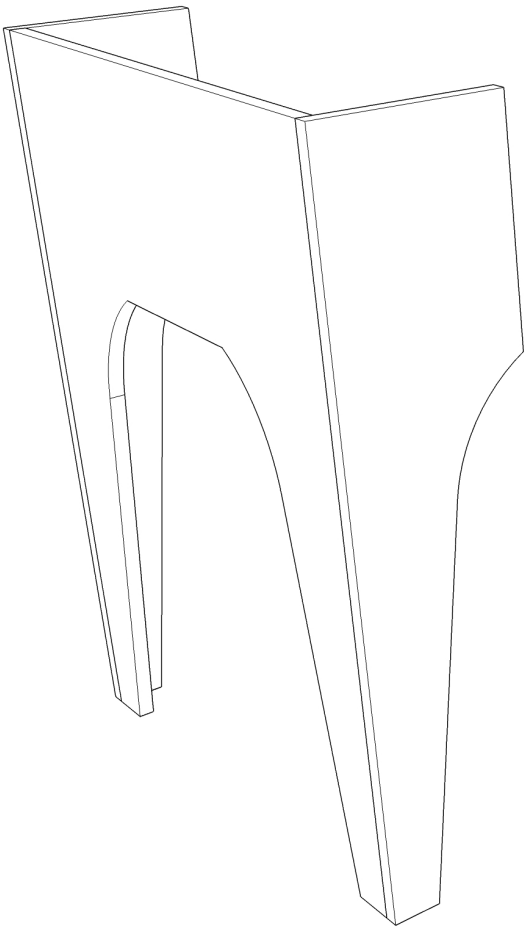

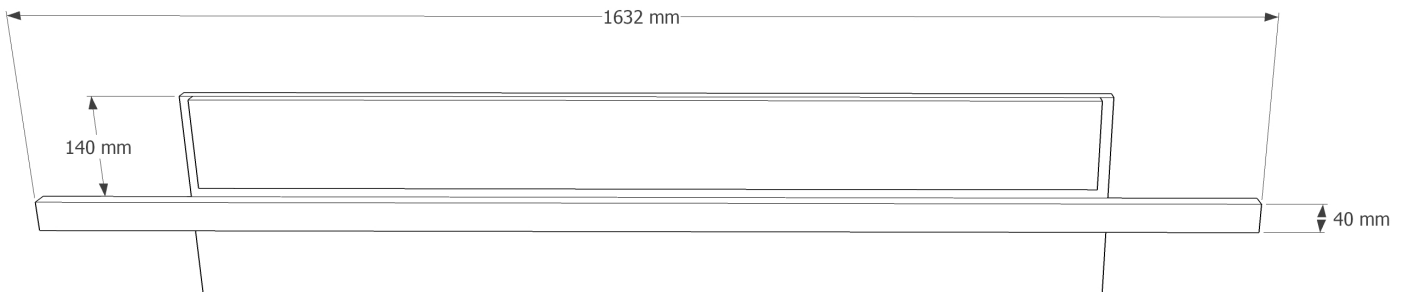
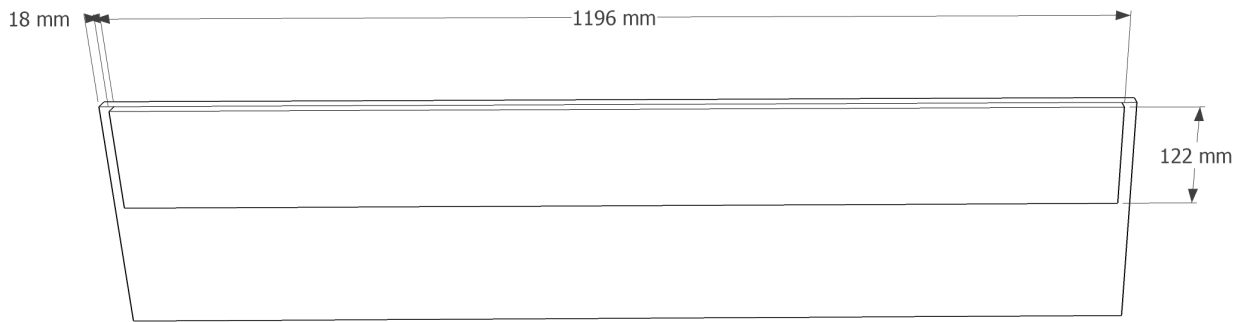
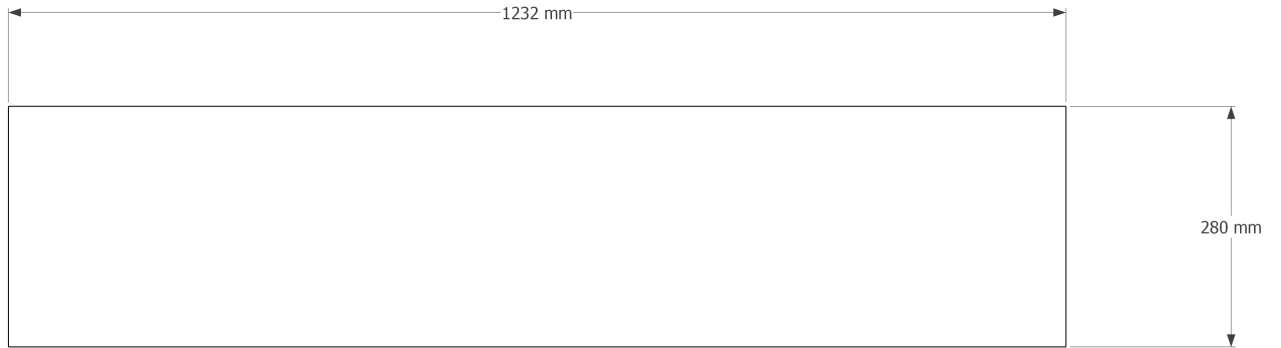

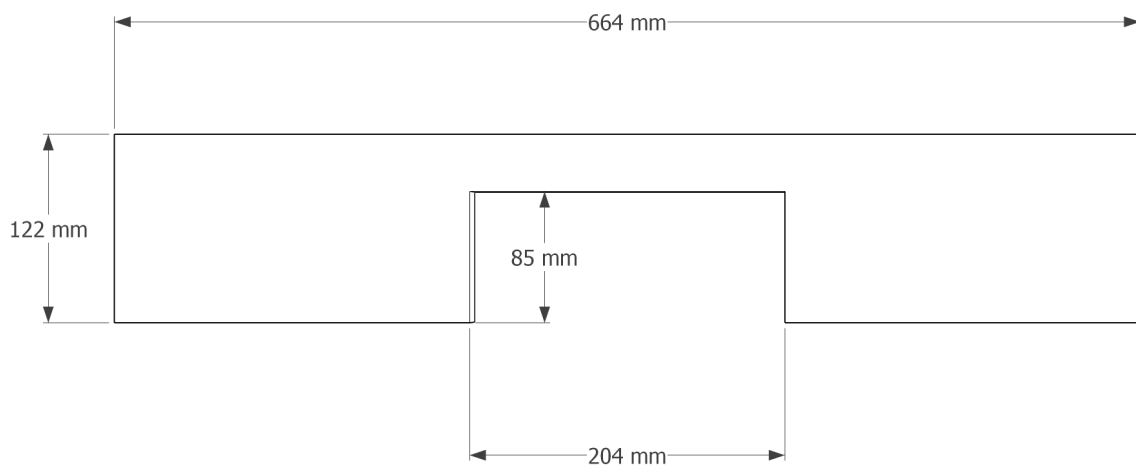
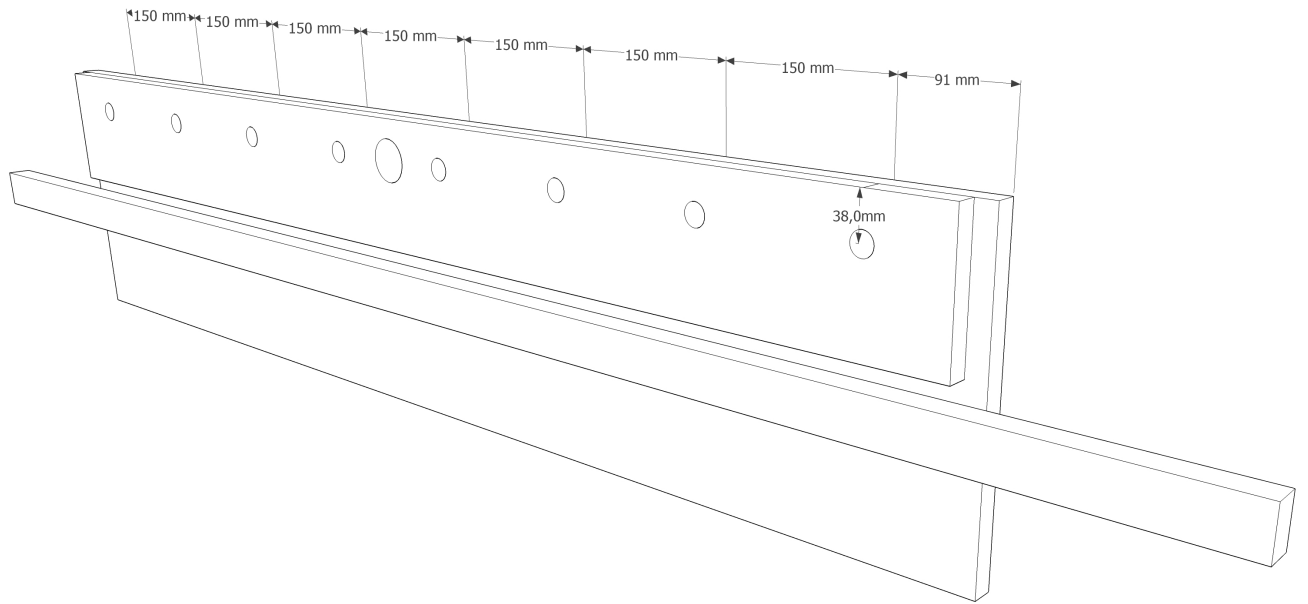

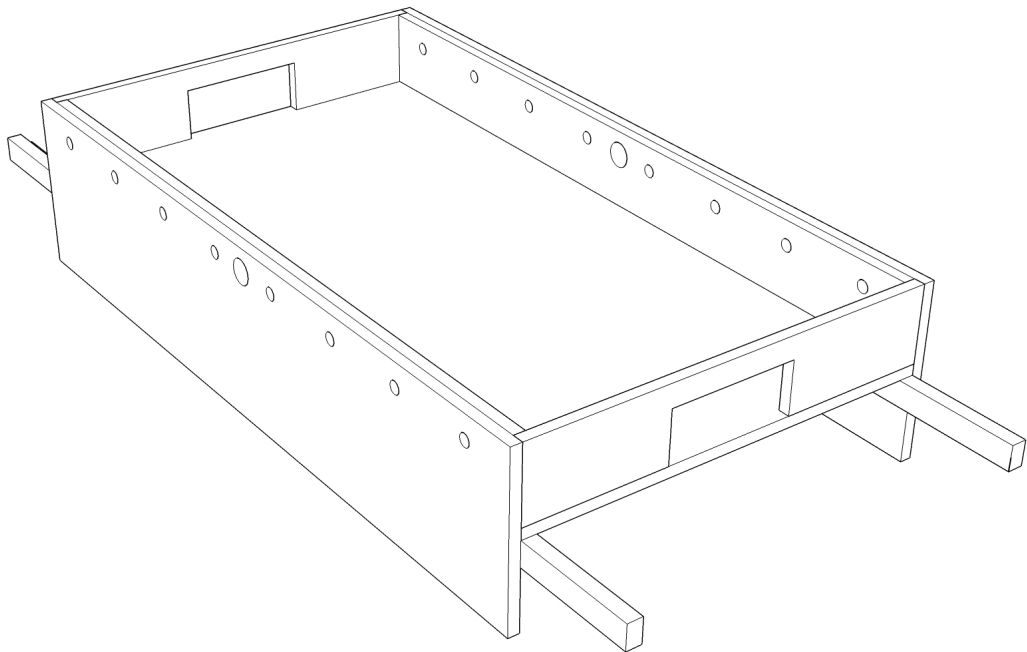
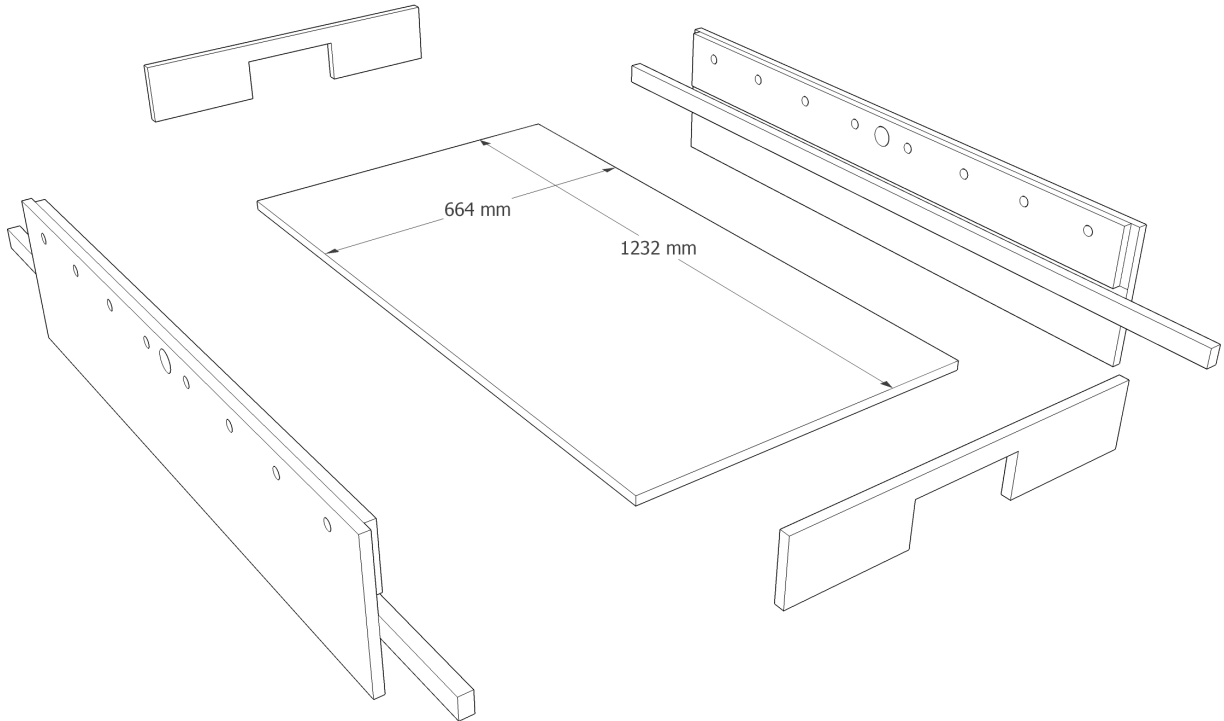



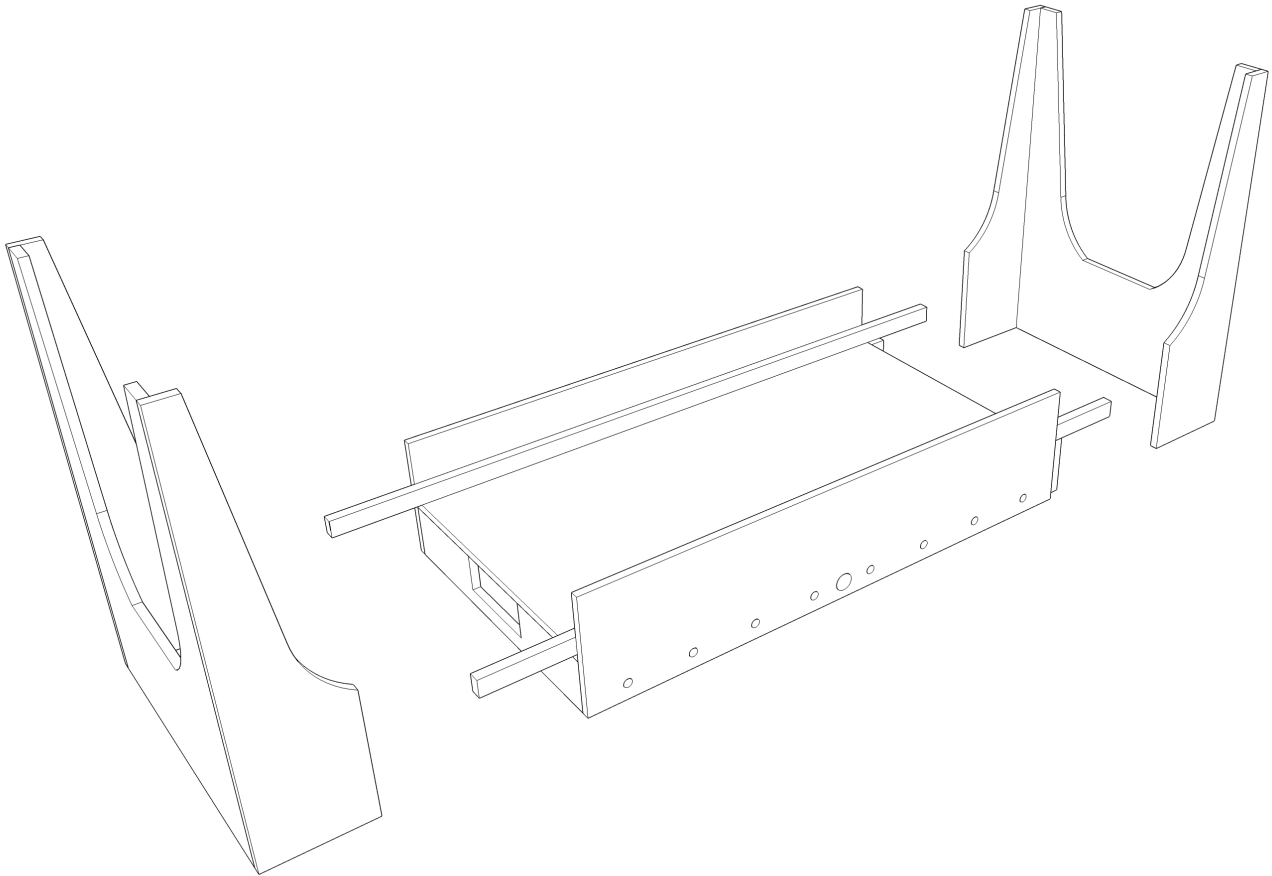

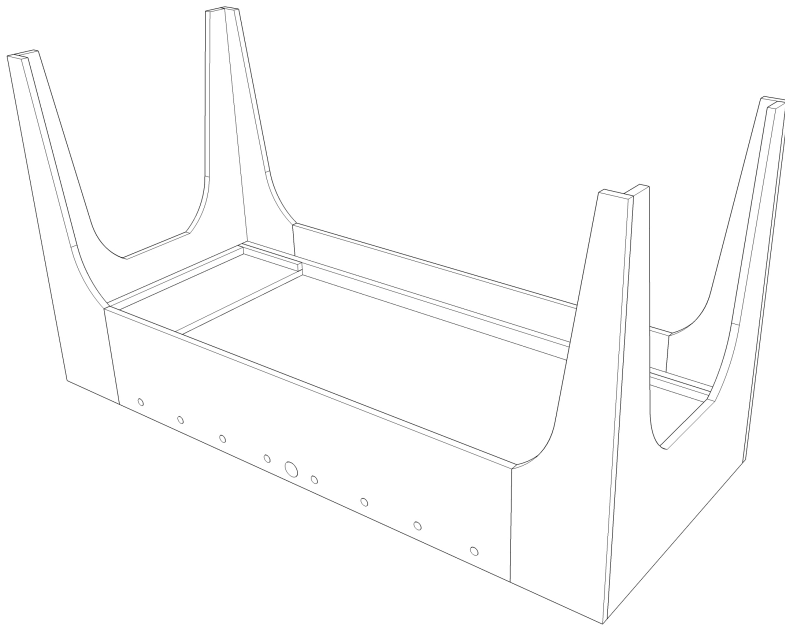
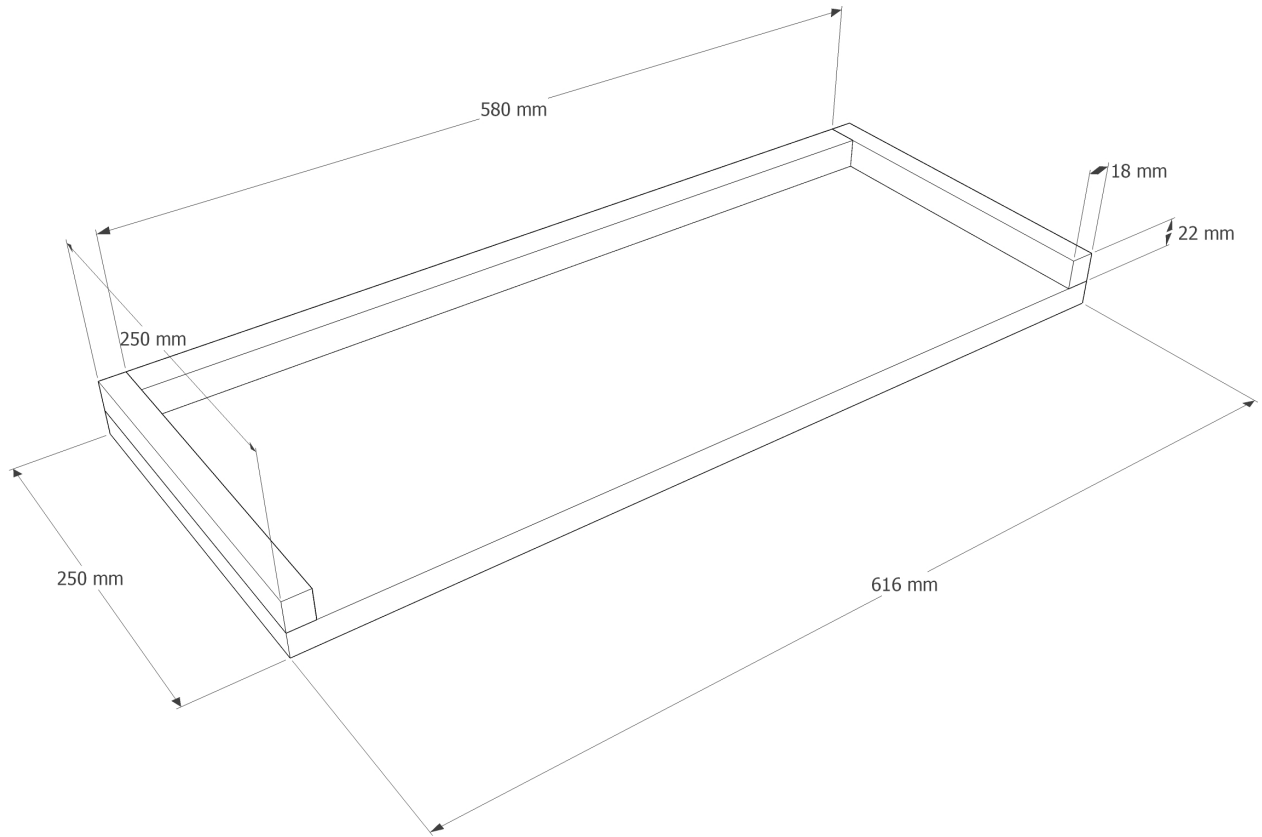

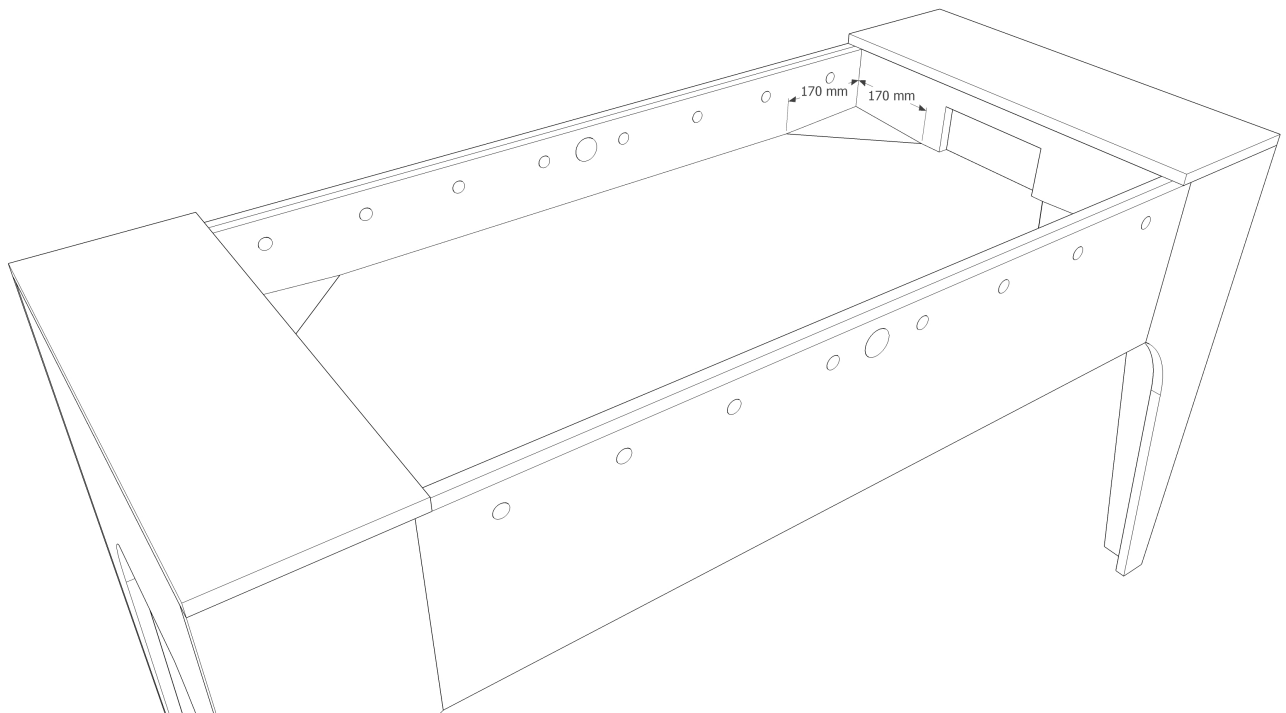
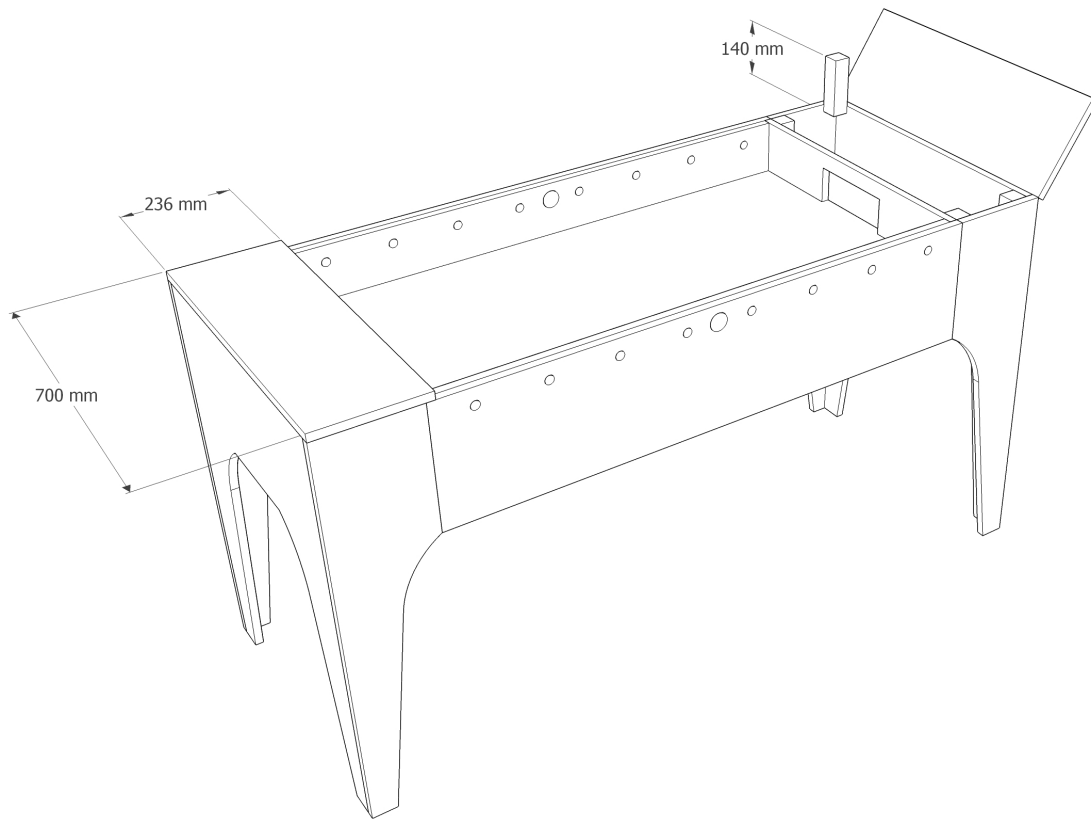

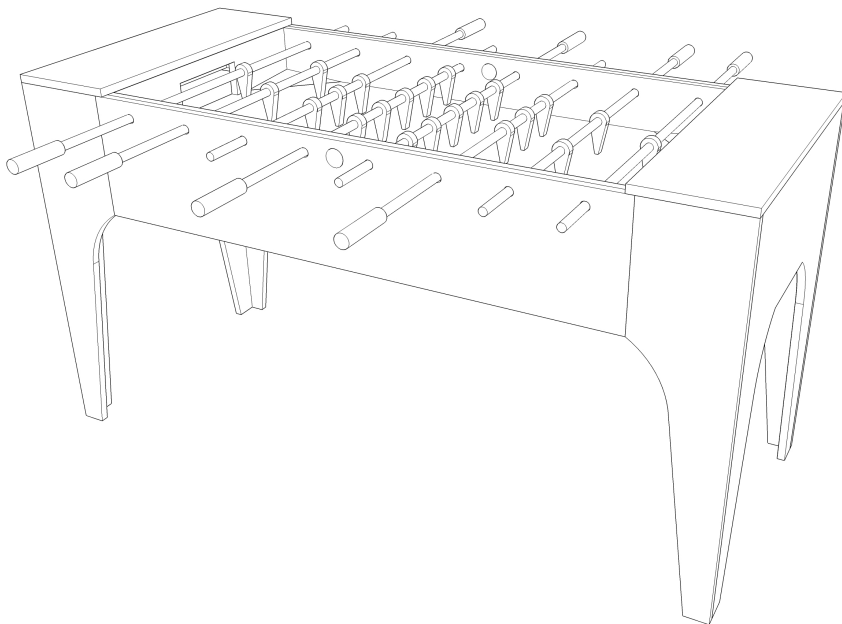
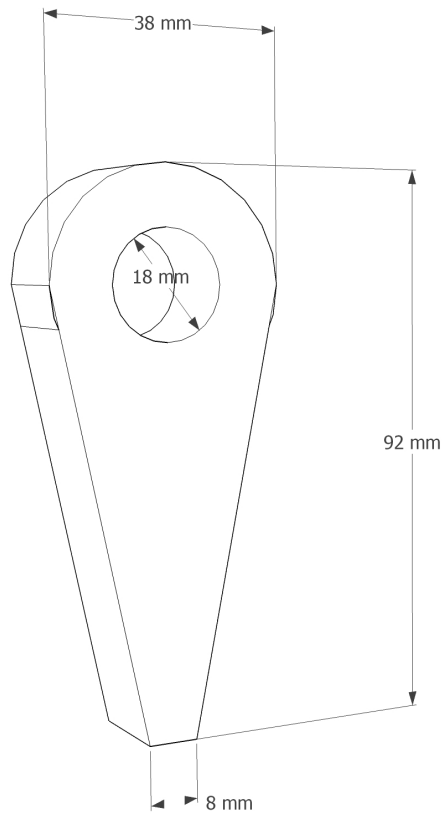

# Kicker

## Fabriquez une table de baby-foot

Avouez-le: les parties de baby-foot les plus chouettes sont celles que l'on joue au bistrot. Mais pourquoi ne pas s'offrir ce petit plaisir à la maison également? Vous pourrez bientôt inviter vos amis. Mais avant ça, il vous faut d'abord retrousser vos manches pour fabriquer cette table de baby-foot.

### PIEDS

Commencez par les pieds. Ou plutôt par un pied. Dessinez sa forme et découpez-le. Ensuite, utilisez-le comme gabarit pour réaliser les autres pieds. Servez-vous également des pieds pour dessiner les côtés courts. Découpez une grande encoche dans ces pièces. Enfin, montez deux pieds sur chaque côté court. Lors du serrage, veillez à ce que les pieds forment un angle droit avec les côtés courts.

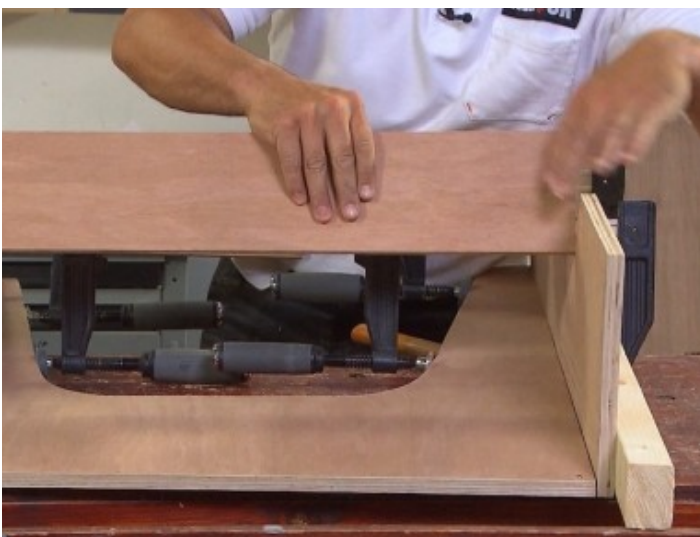

### PAROI LATÉRALE

Laissez les pieds de côté et prenez maintenant deux longues parois latérales. Sur le dessus de chacune d'elle, on fixera une plus petite planche. Encollez généreusement un des côtés. Pressez les deux pièces l'une sur l'autre et faites-les un peu glisser afin de bien répartir la colle. Avec quelques coups de marteau précis, enfoncez plusieurs clous sans tête. Ainsi, les deux parties seront parfaitement fixées l'une à l'autre.



### FORER DES GROS TROUS

Maintenant, il faut forer des trous dans la double paroi latérale. Commencez par marquer leur emplacement. Attention, la précision est cruciale, ici. Forez une ouverture au centre pour faire rouler la balle sur le terrain. Utilisez une scie-cloche afin de réaliser un trou suffisamment grand. Forez les autres trous, destinés à accueillir les barres, en vous basant sur la taille de votre tube en PVC. Utilisez ici une mèche à bois plate. Tant avec la scie-cloche qu'avec la mèche plate, commencez par forer d'un côté jusqu'à ce que le centre soit traversé puis continuez à forer de l'autre côté.







### REGLES DE RENFORT

Sur les parois latérales, montez aussi une règle de renfort. Pour cela, sciez une règle en bois aux bonnes dimensions. Elle va soutenir toute la longueur de la table, si bien qu'elle doit légèrement dépasser de chaque côté de la paroi latérale. Montez-la au bon endroit. Placez temporairement une planche entre la règle et la paroi afin de bien respecter la bonne distance. Pour assembler tout cela, rien de plus classique: on préfore, on encolle et on fixe avec des vis.



### PLACER LE FOND

Enlevez la planche entre la règle et la paroi. Utilisez maintenant cette ouverture pour insérer le fond. Appliquez de la colle à bois dans la fente et insérez-y le fond. Enfoncez quelques vis dans la règle de renfort et vous verrez que votre fond ne bougera plus. C'est parfait!



### FABRIQUER LES BUTS

Maintenant, prenez les planches pour les parois latérales courtes afin de fabriquer les buts. Réalisez une encoche adaptée à la scie sauteuse. Commencez par découper depuis le bord jusqu'au coin du poteau. Ensuite, revenez un peu en arrière pour réaliser la partie arrondie vers la transversale. Continuez à scier jusqu'à l'autre angle. Revenez un peu en arrière et réalisez la partie arrondie vers le deuxième poteau. Ensuite, sciez dans l'autre sens. Du deuxième poteau à l'angle supérieur et de la transversale à l'autre coin.



### ASSEMBLER LE TOUT

Maintenant, vous avez déjà assemblé plusieurs éléments: les deux pieds et le terrain. Glissez les pieds sur les parties du terrain qui dépassent. Retournez le tout, en mettant les pieds vers le haut. Vous pourrez ainsi accéder à la face inférieure. Vissez (et collez) les pieds. Pour cela, vous pouvez utiliser les règles comme pièces d'assemblage.





Marquez d'emblée l'épaisseur de la charnière. Enlevez un peu de bois afin de pouvoir glisser la charnière dans cet évidement et vissez la charnière à la table et au couvercle.

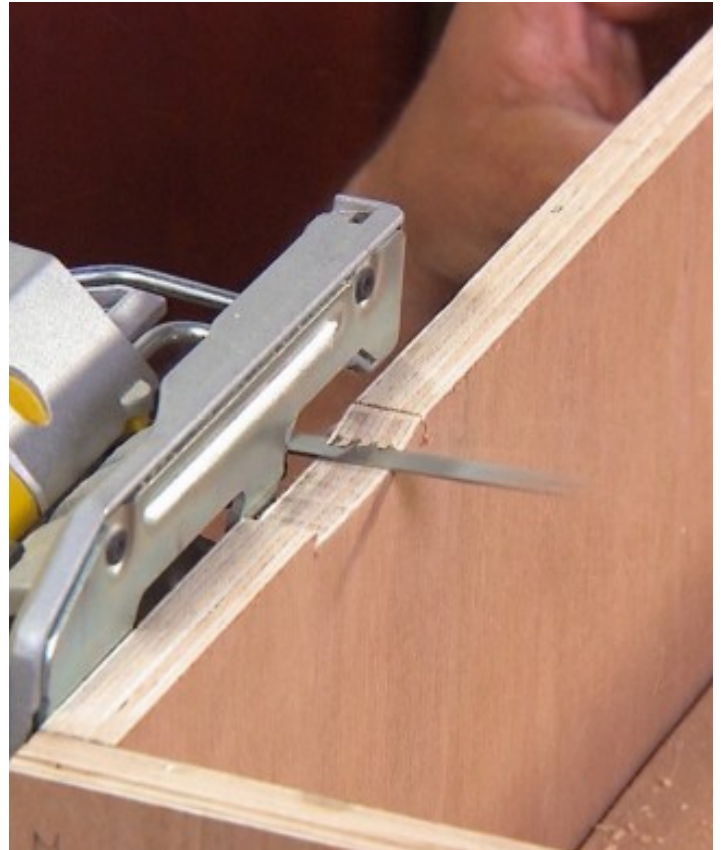

## BAC DE RECUPERATION

Le bac de récupération pour la balle (derrière le but) est une plaque que nous fixons sous le fond. Elle se situe donc juste un peu plus bas que le terrain.

Découpez quelques lattes aux bonnes dimensions. Ainsi, vous pourrez fixer chaque plaque sur trois côtés à l'intérieur du pied.

Cela renforcera la construction.

Utilisez à nouveau de la colle à bois et des vis.



## COUVERCLE

Au-dessus du bac de récupération derrière les buts, il faut encore un couvercle. Nous attachons celui-ci avec des charnières. Cherchez un format de charnière adapté à l'épaisseur des plaques. Marquez l'emplacement des charnières. Il faut deux charnières pour chaque couvercle.





## COINS EN PENTE

Le terrain doit remonter légèrement dans les coins afin de relancer la balle. Sciez quatre triangles rectangles égaux. Utilisez le premier comme gabarit. Râpez un peu le côté incliné sur le dessus afin que le triangle soit bien adapté au terrain. Appliquez un gros point de colle de montage dans chaque coin et pressez les triangles dessus.



## VERNIS

Nous conservons le look naturel avec des lignes dessinées en noir. Afin de protéger la table, nous appliquons une couche de vernis mat. Bien sûr, à vous de choisir le degré de finition. Si vous le souhaitez, vous pouvez peindre dans une ou plusieurs couleurs.

Maintenant, nous vernissons notre table avant de fixer les éléments métalliques. Ce sera plus facile. P.ex., celui qui souhaite peindre le terrain en vert, a intérêt à le faire avant le montage afin de ne pas devoir tout protéger avec du ruban.

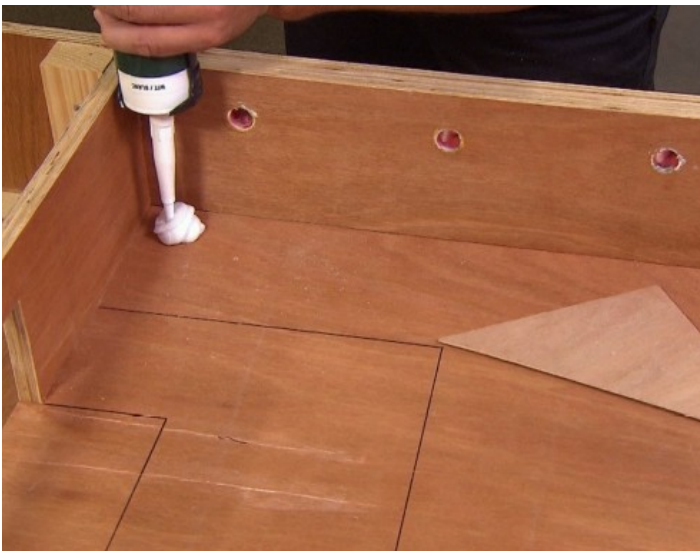

## FABRIQUER LES JOUEURS

## DESSINER LE TERRAIN

Même si ça ne fait aucune différence pour le déroulement du jeu, on peut voir sur le terrain d'une table de kicker les lignes d'un véritable terrain de football. Tracez une ligne centrale, un cercle central, le point central, la surface de but, la surface de réparation avec l'arc de cercle et le point de penalty. Le tout avec les bonnes proportions.

Pour les joueurs, nous découpons des pièces en forme de goutte. C'est un peu de travail, surtout qu'il faut 22 pièces identiques. Vous pouvez fabriquer de vraies figurines de joueur, mais une forme de goutte basique suffit.

Attention lorsque vous dessinez votre forme, que le côté le plus court de la goutte soit suffisamment large pour y faire passer la barre métallique. La hauteur doit être telle que le joueur ne touche pas le terrain. Après la découpe, forez au centre de la goutte un trou pour faire passer la barre métallique.





### TUBES EN PVC

Ensuite, les barres métalliques doivent passer dans les ouvertures pratiquées dans la paroi latérale. Il est essentiel pour le jeu qu'elles puissent tourner facilement et sans frottement.

C'est pourquoi nous appliquons dans les trous forés un petit morceau de tube en PVC. Découpez ces pièces sur mesure et collez-les dans les ouvertures.

Parachevez l'ouverture avec des protections.



### POIGNEES

Nous avons trouvé ces poignées dans un magasin de bricolage. En fait, elles sont destinées à des burins, mais elles conviennent parfaitement pour ce que nous voulons en faire, car elles sont parfaitement arrondies.

Forez dans la poignée une ouverture suffisamment large et profonde pour pouvoir y enfoncer une barre métallique. Fixez chaque poignée avec une vis.





### UNE TIGE SUR MESURE

Les tiges doivent encore être découpées à la bonne taille. Mesurez la longueur définitive en la tirant au maximum. Prévoyez quelques centimètres supplémentaires. Puis, découpez le tube. A l'extrémité, placez un bouchon pour une finition parfaitement sûre.

### SUR LA BARRE

Il y a encore beaucoup de pièces à monter. Commencez par étaler les pièces afin de les glisser sur les barres dans le bon ordre. Au centre, les joueurs. Sur les côtés, des anneaux en caoutchouc. Encore plus vers l'extérieur, des ressorts et enfin, des anneaux de fermeture en plastique. Pour les gardiens, prévoyez un arrêt de chaque côté. Après cet arrêt, ajoutez un anneau en caoutchouc, le ressort et l'anneau de fermeture en plastique.

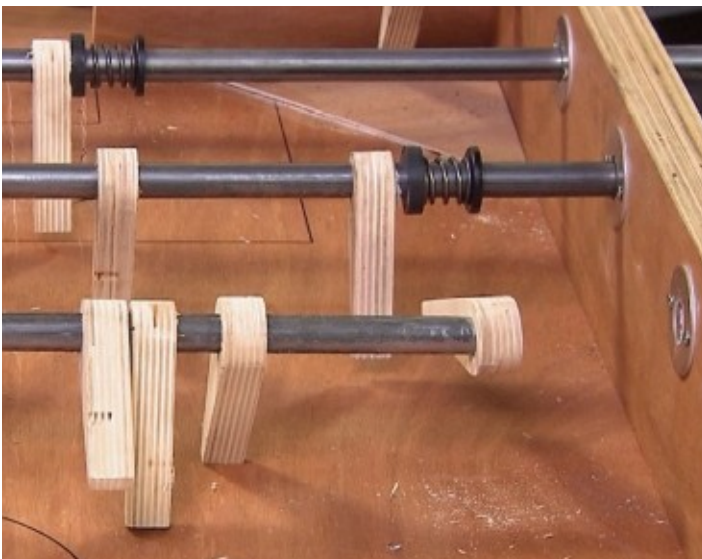



## FIXER LES JOUEURS

Les joueurs doivent être bien répartis sur la tige. Positionnez-les correctement. En outre, veillez à ce qu'ils soient bien alignés. Pour ce faire, vous pouvez serrer les jambes entre deux longues planches. Vissez les joueurs dans le tube par le haut.

Et n'oubliez pas de préforer.

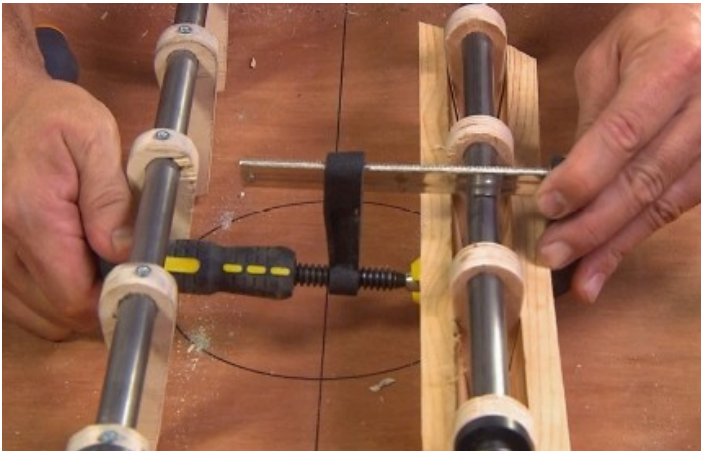

## BLOCS

Nous prévoyons aussi un marquoir de chaque côté de la table. En effet, il est très important de savoir qui a gagné. Pour cela, découpez deux petits blocs en bois. Forez un trou au milieu de la face intérieure afin de fixer une cheville. Sur les côtés de chaque bloc, forez un trou à environ trois quarts de la hauteur.



## MARQUOIR

Un marquoir se compose d'une tige et de boules. Nous allons remplacer les boules par des segments de tube en métal. Choisissez un tube avec un diamètre supérieur à celui de la tige. Découpez deux fois dix segments et glissez-les sur la tige. Puis, sciez les tiges aux bonnes dimensions: elles doivent être pile un peu plus longues que tous les

segments réunis afin de pouvoir les déplacer pour compter les points. A chaque extrémité de la tige, placez un bloc en bois.



## MONTAGE

Il ne reste plus qu'une chose à faire avant de pouvoir vous en donner à cœur joie avec vos amis: assembler le marquoir.

Forez deux trous dans chaque couvercle et les marquoirs pourront être mis en place au moyen des chevilles.

N'oubliez pas d'appliquer un peu de colle à bois.

Découpez-les encore un peu sur le dessus et le tour est joué!



# ABONNEZ-VOUS à DOBBIT MAGAZINE



Dobbit est LE magazine qui vous informe et inspire sur la construction et la rénovation. Chaque édition offre un large éventail de des informations sur les produits, des conseils de construction utiles, des idées originales et des plans de construction.

## Profitez maintenant de notre offre spéciale

**+ 8 numéros de Dobbit**

(paraît trimestriellement)

**+ REDUCTION de 12,20 euros**

du prix de 47,20 euros

**+ REMBOURSEMENT du plan de construction**

d'une valeur de 10 euros

VOTRE PRIX AVANTAGEUX

**25 euros\***

\* Offre exclusive, uniquement valable au nom de la personne qui a acheté le plan de construction - Offre seulement valable pour les nouveaux abonnés - Frais d'expédition pour l'étranger non compris - Cette offre est valable jusqu'au 31/12/20

## BON DE COMMANDE

Renvoyez ce bon à **Dobbit SA, Torhoutsesteenweg 226/2, 8210 Zedelgem** ou envoyez-le par mail à **abo@pmg.be**

**OUI, je souscris un abonnement à Dobbit Magazine**

et je ne paie que 25 euros au lieu de 47,20 euros.

\* Offre exclusive, uniquement valable au nom de la personne qui a acheté le plan de construction - Offre seulement valable pour les nouveaux abonnés - Frais d'expédition pour l'étranger non compris - Cette offre est valable jusqu'au 31/12/20

Nom: .....

Prénom: .....

Rue + n°: .....

Code postal: .....

Localité: .....

Tél.: .....

E-mail: .....

Je paie après réception d'un bulletin de virement.

Les coordonnées personnelles communiquées sont utilisées pour répondre à votre demande et sont reprises dans le fichier d'adresses de PMG. Vous avez à tout moment le droit de consulter, corriger ou supprimer ces coordonnées. Elles peuvent être transmises à des tiers. Si vous ne le souhaitez pas, cochez cette case.